

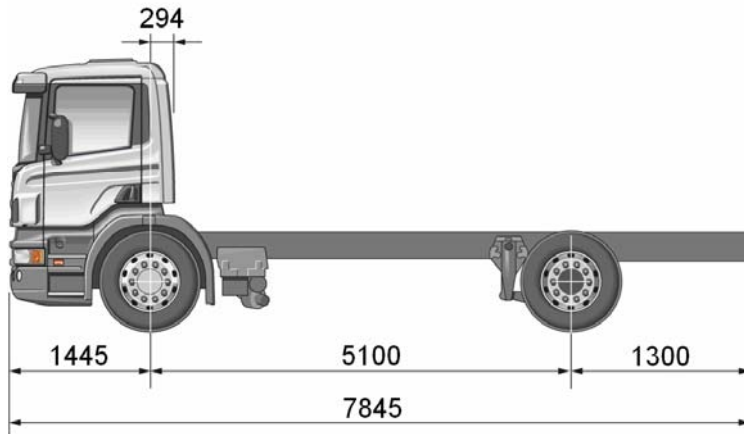

Especificação Técnica

P 230 DB4x2SZ



04242-002

Pesos (kg)

Dianteiro	4613
Total	6448
Traseiro	1835

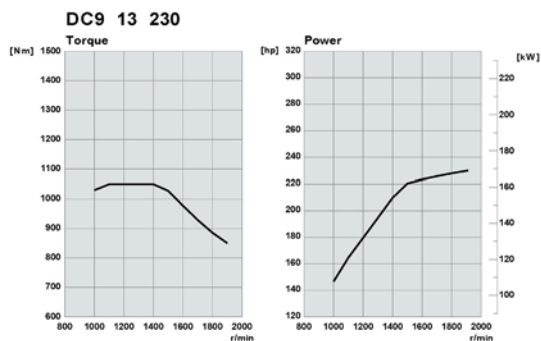

Motor

Cilindrada (dm ³)	8.9
Cilindros	5
Emissões	Euro 3
Potência Freio Motor (kW)	180 (@ 2400 rpm)
Potência Máx. (hp)	230 (@ 1900 rpm)
Potência Máx. (kW)	169 (@ 1900 rpm)
Torque Máx. (Nm)	1050 (@ 1100-1400 rpm)

Caixa de câmbio

Marchas a ré	1
Marchas a frente	8

P 230 DB4x2SZ

Configuração Básica

-

Cabine -

- ▶ CP14
- CP19

Classe de Conforto PGR

- ▶ Classe I
- Classe II

Motor -

- ▶ DC9 13 230 hp

Caixa de câmbio -

- ▶ GR801

Retarder -

- ▶ sem

Opticruise -

- ▶ sem

Redução eixo traseiro -

- R780
- ▶ R660

Relação de diferencial -

- ▶ 3,42:1
- 4,22:1
- 3,08:1
- 3,80:1
- 3,07:1
- 4,88:1
- 3,27:1

Trava de diferencial -

- com
- ▶ sem

Sistema de suspensão -

- ▶ dianteira e traseira a mola

Tipo de suspensão dianteira -

- ▶ Parabólica 2x32

Tipo de suspensão traseira -

- ▶ Trapezoidal 7x15 + 6x14

Suspensão de ar traseira -

- ▶ não aplicável

Tipo de freio -

- ▶ tambor
- disco

ABS -

- com
- ▶ sem

Controle de tração TC -

- com
- ▶ sem

Distância entre eixos -

- 4700 mm
- ▶ 5100 mm
- 5300 mm
- 5500 mm
- 5700 mm
- 5900 mm
- 6300 mm

Tanque de combustível lado esquerdo -

- 200L aço
- 300L aço
- 200L alumínio
- 350L alumínio
- 500L alumínio
- ▶ sem

Tanque de combustível lado direito -

- 200L aço
- 300L aço
- 200L alumínio
- ▶ 350L alumínio

- 500L alumínio
- sem

Sugestão para Segmentação

- ▶ STD

Trem de Força

Motor

Cilindrada do motor -

- ▶ 9 litros
- 16 litros

Nível de emissões -

- ▶ CONAMA fase P5

Controle do freio motor -

- ▶ automático

Controle do ventilador -

- ▶ mecânico

Tipo de ventilação do cárter -

- ▶ aberta

Limitador de fumaça branca -

- ▶ com

Tomada de ar -

- ▶ frontal
- traseira

Filtro de ar de segurança -

- com
- ▶ sem

Caixa de Cambio

Arrefecimento da caixa de câmbio -

- ▶ sem

Sistema de proteção da embreagem -

- ▶ sem

Aviso de sobrecarga na embreagem -

- ▶ sem

Tomada de Força

Tomada de Força EG -

- EG612F
- ▶ Sem

Tomada de força EK -

- ▶ Sem

Suspensão

Componentes

Medidor de carga no eixo -

- ▶ sem

Barra estabilizadora dianteira -

- ▶ rigidez normal

Barra estabilizadora traseira -

- com
- ▶ sem

Ajuste de nível da suspensão -

- ▶ não aplicável

Informações de Peso e Carga

Carga do eixo dianteiro -

- ▶ 7.100 kg

Carga no eixo traseiro -

- 13000 Kg
- ▶ 11500 Kg

PBT peso bruto total técnico -

- ▶ 18600 kg
- 20100 kg

CMT - Capacidade máxima de tração -

- ▶ 40.000 kg
- 80.000 kg
- 72.000 kg

PBTC peso bruto total combinado legal -

- 40.000 kg
- 45.000 kg
- ▶ 38.300 kg

PBT peso bruto total legal -

- ▶ 16.000 kg
- 16.500 kg
- 18.000 kg
- 19.100 kg

Freios

Serviço

Adaptação do sistema de freio -

- Trator
- ▶ Rígido

Categoria de freio -

- ▶ CA
- E

Compressor com controle eletrônico (APS) -

- ▶ com

Controle do sistema de freios -

- ▶ pneumático
- eletrônico

Ajuste dos freios -

- ▶ automático

Largura da lona de freio eixo traseiro 10" -

- com
- ▶ sem

Válvula sensora de carga -

- não aplicável
- ▶ com
- sem

Estacionamento

Freio de estacionamento eixo dianteiro -

- sem
- ▶ com

Válvula do freio de estacionamento -

- ▶ sem cheque de posição

Válvula interlock -

- com
- ▶ sem

Reboque

Freio de reboque -

- com
- ▶ sem

Controle manual do freio do reboque -

- com
- ▶ sem

P 230 DB4x2SZ

Luz de freio no controle manual do freio reboque -

- com
- ▶ sem

Pneus e Rodas

-

Pneu

- ▶ Customizado
- Rodoviário 295/80 R 22,5

Rodas -

- ▶ 8,25-22,5" aço
- 8,25-22,5" alumínio
- 8,0-22" aço

Chassi

Dimensões

Largura do chassi -

- ▶ 2600 mm

Balanço traseiro -

- ▶ 1300
- 1400
- 1500
- 1600
- 1700
- 1800
- 1900
- 2000
- 2100
- 2200
- 2300
- 2400
- 2500
- 2600
- 2700
- 2800
- 2900
- 3000
- 3100
- 3200
- 3300
- 3400
- 3500
- 3600
- 3700
- 3800
- 3900
- 4000
- 4100
- 4200
- 4300
- 4400
- 1200

Travessa traseira do chassi -

- ▶ sem

Engate Traseiro Automático -

- ▶ Sem

Posição do engate traseiro -

- ▶ não aplicável

Direção

Posição do volante -

- ▶ lado esquerdo

Sistema de direção -

- ▶ 1 circuito

Opcionais de Tanque de Combustível

Posição do tanque de combustível -

- ▶ normal

Tampa do tanque de combustível -

- ▶ com chave

Aquecedor de combustível -

- ▶ sem

Filtro de combustível separador de água -

- ▶ com

Paralamas

Paralama dianteiro -

- ▶ em duas peças

Parabarro dianteiro -

- ▶ sem

Paralama traseiro -

- com
- ▶ sem

Paralama traseiro -

- integral
- ▶ não aplicável

Elétricos

Bateria -

- ▶ 140 Ah

Manutenção da bateria -

- ▶ normal

Chave geral da bateria -

- ▶ sem
- serviço
- segurança

Posição da chave geral da bateria -

- no chassi
- ▶ não aplicável

Alternador -

- ▶ 80 A

Adaptação para Trator

Conexão elétrica do reboque -

- 1x7 polos (24N) ISO 1185
- ▶ sem

Cabo elétrico de conexão do reboque -

- ▶ sem

Diversos

Adaptação do chassi -

- ▶ rígido

Escada do lado esquerdo -

- ▶ sem

Escada do lado direito -

- ▶ sem

Tampas das porcas das rodas -

- ▶ sem

Mangueira para enchimento dos pneus -

- com 20 metros
- ▶ sem

Saída do escape -

- ▶ esquerda

Protetor do silencioso -

- ▶ simples

Silenciador -

- ▶ cubico

Nível de ruído -

- ▶ 80dB(A) de acordo com ISO 362:1994

Cinta de proteção do cardan -

- sem
- ▶ com

Macaco -

- ▶ com

Lanterna traseira -

- ▶ 7 câmaras compacta

Cabine

Cores

Cor de Cabine

- Customizado
- ▶ Branco Marfim
- Vermelho Pimenta
- Azul Pacífico

Cor da grade frontal -

- ▶ cinza

Classe de Conforto

Rádio -

- ▶ preparação (12V)
- sem
- CD sem controles no volante

Controles de programação de velocidade -

- no volante
- ▶ no painel

Lâmpada teste da pressão do freio -

- ▶ com
- sem

Preparação para rádio PX -

- ▶ preparação

Alavanca de câmbio escamoteável -

- ▶ com
- sem

Posição do parachoque -

- não aplicável
- ▶ alto

Dispositivo de reboque frontal -

- ▶ sem

Revestimento interno da cabine -

- ▶ vinil classic
- tecido classic

Painel das portas -

- ▶ plástico
- tecido

Compartimento nas portas -

- com
- ▶ sem

Levantador dos vidros -

- elétrico lado motorista e passageiro
- elétrico lado passageiro
- ▶ manual lado motorista e passageiro

Limpador dos faróis -

- ▶ sem

P 230 DB4x2SZ

Controle da altura dos faróis -

- com
- ▶ sem

Luz no degrau da cabine -

- com
- ▶ sem

Sistema de gerenciamento de frota -

- ▶ preparação
- sem
- Preparação para IRIS - GPRS
- Preparação para IRIS - Híbrido

Travamento elétrico das portas -

- com chave
- ▶ sem

Imobilizador -

- ▶ sem

Coluna de direção ajustável -

- ▶ com
- sem

Tomada de 12V no painel de instrumentos -

- ▶ com

Luz do interior da cabine -

- ▶ básica
- exclusiva
- exclusivo com luz de fundo

Painel de instrumentos -

- longo
- ▶ curto

Farol de neblina no parachoque -

- ▶ com

Farol de milha no parachoque -

- ▶ com

Tipo de retrovisor -

- com defletor de ar
- ▶ sem defletor de ar

Espelho angular -

- lado do passageiro
- sem
- ▶ lado do motorista e passageiro

Espelho close up lado passageiro -

- ▶ com
- sem

Ajuste elétrico do espelho retrovisor -

- lado passageiro
- lado motorista e passageiro
- ▶ sem

Aquecimento elétrico dos espelhos retrovisores -

- com
- ▶ sem

Compartimento embaixo da cama -

- sem
- ▶ aberto
- gaveta
- refrigerador

Teto solar -

- ▶ abertura manual

Cortina para parabrisa e portas -

- ▶ sem
- com

Vidros e Espelhos Retrovisores

Vidro traseiro da cabina -

- ▶ sem

Parabrisas -

- ▶ verde

Espelho retrovisor lado do motorista -

- ▶ esférico

Espelho retrovisor lado do passageiro -

- ▶ esférico

Iluminação

Farol tipo -

- ▶ normal

Assimetria do farol -

- ▶ direita

Proteção dos faróis -

- com
- ▶ sem

Posição da luz de leitura na cama -

- lado direito

Luz de farol contínua -

- com
- ▶ sem

Luz de ré -

- ▶ com

Alarme sonoro de ré -

- com
- ▶ sem

Luz de marcação externa -

- ▶ branca

Lâmpada de identificação -

- âmbar
- sem
- ▶ branca

Equipamentos Exteriores Adicionais

Suspensão da cabine -

- ▶ 4 pontos mecânica
- 4 pontos a ar

Parachoque de aço -

- com
- ▶ sem

Buzina -

- ▶ a ar comprimido na dianteira

Buzina a ar no teto -

- ▶ sem

Trilho do teto -

- com
- ▶ sem

Defletor de ar -

- para plataforma
- para cavalo mecânico
- somente teto
- ▶ sem

Barra estabilizadora da cabine -

- ▶ conforto

Trava da grade frontal -

- ▶ com
- sem

Equipamentos Internos da Cabine

Bancos e Camas

Banco do motorista -

- ▶ médio

Banco do passageiro -

- ▶ básico estático

Revestimento do banco do motorista -

- tecido
- ▶ veludo

Revestimento do banco do passageiro -

- tecido
- ▶ veludo
- vinil

Rede de proteção da cama -

- com
- sem

Regulagem do amortecimento do banco do motorista -

- com
- ▶ sem

Regulagem do amortecimento do banco do passageiro -

- ▶ sem

Sinal de aviso de cinto -

- ▶ sem
- com luz e áudio

Cama -

- inferior classic

Sistema de Climatização

Controle da temperatura da cabine -

- ▶ manual
- automático

Ar condicionado -

- com
- ▶ sem

Controles e Instrumentos

Painel de instrumentos -

- básico (km/h)
- ▶ com computador de bordo (km/h)

Acabamento do painel de instrumentos -

- ▶ com tratamento

Tacógrafo -

- ▶ 7 dias
- 1 dia (VDO)

Equipamentos Internos Adicionais

Cortina para a janela traseira -

- ▶ sem

Cortina para a cama -

- sem

Painel do lado do passageiro -

- ▶ com tampa

Rede anti-mosquito -

- ▶ com
- sem

P 230 DB4x2SZ

Quebra-sol lateral interno -

- ▶ lado esquerdo

Triângulo de segurança -

- ▶ um
- dois

Extintor de incêndio -

- ▶ 1 x 2 Contran 157/04

Kit de ferramentas -

- ▶ simplificado

Entrega

-

Manual do operador -

- Inglês
- Português
- ▶ Português (SLA)
- Espanhol SLA

Idioma de plaquetas -

- ▶ Português

