

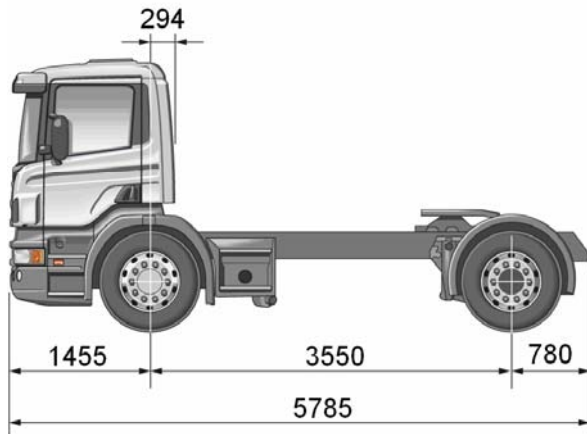

Especificação Técnica

P 270 LA4x2SZ



04236-002

Pesos (kg)

Dianteiro	4725
Total	7215
Traseiro	2490

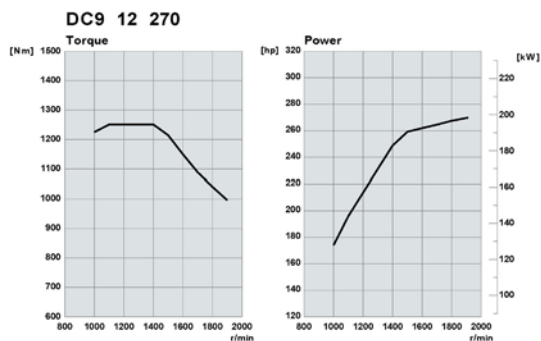

Motor

Cilindrada (dm ³)	8.9
Cilindros	5
Emissões	Euro 3
Potência Freio Motor (kW)	180 (@ 2400 rpm)
Potência Máx. (hp)	270 (@ 1900 rpm)
Potência Máx. (kW)	198 (@ 1900 rpm)
Torque Máx. (Nm)	1250 (@ 1100-1400 rpm)

Caixa de câmbio

Marchas a ré	1
Marchas crawler	1
Marchas a frente	8

P 270 LA4x2SZ

Configuração Básica

-

Cabine -

- ▶ CP14
- CP19

Classe de Conforto PGR

- ▶ Classe I
- Classe II

Motor -

- ▶ DC9 12 270 hp

Caixa de câmbio -

- ▶ GR900
- GRS890

Retarder -

- ▶ sem

Opticruise -

- ▶ sem

Redução eixo traseiro -

- ▶ R780

Relação de diferencial -

- 3,42:1
- 3,08:1
- 3,80:1
- ▶ 3,27:1

Trava de diferencial -

- com
- ▶ sem

Sistema de suspensão -

- ▶ dianteira e traseira a mola

Tipo de suspensão dianteira -

- Trapezoidal 7x15
- ▶ Parabólica 2x32

Tipo de suspensão traseira -

- ▶ Trapezoidal 7x15 + 6x14

Suspensão de ar traseira -

- ▶ não aplicável

Fornecedor terceiro eixo -

- ▶ não aplicável

Tipo de freio -

- ▶ tambor

ABS -

- com
- ▶ sem

Controle de tração TC -

- com
- ▶ sem

Distância entre eixos -

- ▶ 3550 mm

Tanque de combustível lado esquerdo -

- sem
- 330L alumínio (cil.)
- ▶ 400L alumínio (cil.)

Tanque de combustível lado direito -

- 330L alumínio (cil.)
- ▶ 400L alumínio (cil.)

Sugestão para Segmentação

- ▶ STD

Trem de Força

Motor

Cilindrada do motor -

- ▶ 9 litros

Nível de emissões -

- ▶ CONAMA fase P5

Controle do freio motor -

- ▶ automático

Controle do ventilador -

- ▶ mecânica

Tipo de ventilação do cárter -

- ▶ aberta

Limitador de fumaça branca -

- ▶ com

Tomada de ar -

- ▶ frontal
- traseira

Filtro de ar de segurança -

- com
- ▶ sem

Caixa de Cambio

Arrefecimento da caixa de câmbio -

- ▶ sem

Sistema de proteção da embreagem -

- com
- ▶ sem

Aviso de sobrecarga na embreagem -

- ▶ com

Tomada de Força

Tomada de Força EG -

- EG601P
- EG604P
- EG610F
- EG611F
- ▶ Sem

Tomada de força EK -

- ▶ Sem

Suspensão

Componentes

Medidor de carga no eixo -

- ▶ sem

Barra estabilizadora dianteira -

- ▶ rigidez normal

Barra estabilizadora traseira -

- com
- ▶ sem

Ajuste de nível da suspensão -

- ▶ não aplicável

Informações de Peso e Carga

Carga do eixo dianteiro -

- ▶ 6.700 kg

Carga no eixo traseiro -

- ▶ 11500 Kg

PBT peso bruto total técnico -

- ▶ 18200 kg

CMT - Capacidade máxima de tração -

- ▶ 66.000 kg

PBTC peso bruto total combinado legal -

- ▶ 45.000 kg

PBT peso bruto total legal -

- ▶ 16.000 kg

Freios

Serviço

Adaptação do sistema de freio -

- ▶ Trator

Categoria de freio -

- ▶ CA

Compressor com controle eletrônico (APS) -

- ▶ com

Controle do sistema de freios -

- ▶ pneumático

Ajuste dos freios -

- ▶ automático

Largura da lona de freio eixo traseiro 10" -

- ▶ com
- sem

Válvula sensora de carga -

- ▶ com

Estacionamento

Freio de estacionamento eixo dianteiro -

- ▶ com

Válvula do freio de estacionamento -

- ▶ sem cheque de posição

Válvula interlock -

- com
- ▶ sem

Reboque

Freio de reboque -

- ▶ com

Controle manual do freio do reboque -

- ▶ com

Luz de freio no controle manual do freio reboque -

- ▶ com

Pneus e Rodas

-

Pneu

- Customizado
- ▶ Rodoviário 295/80 R 22,5

Rodas -

- ▶ 8,25-22,5" aço
- 8,25-22,5" alumínio

P 270 LA4x2SZ

Chassi

Dimensões

Largura do chassi -
▶ 2600 mm

Direção

Posição do volante -
▶ lado esquerdo

Sistema de direção -
▶ 1 circuito

Opcionais de Tanque de Combustível

Posição do tanque de combustível -
▶ normal

Tampa do tanque de combustível -
▶ com chave

Aquecedor de combustível -
• com
▶ sem

Filtro de combustível separador de água -
▶ com

Paralamas

Paralama dianteiro -
▶ em duas peças

Parabarro dianteiro -
• com
▶ sem

Paralama traseiro -
▶ com

Posição do paralama traseiro -
▶ normal

Paralama traseiro -
▶ integral

Elétricos

Bateria -
▶ 140 Ah

Manutenção da bateria -
▶ normal

Chave geral da bateria -
▶ sem
• serviço
• segurança

Posição da chave geral da bateria -
• na cabine
• no chassi
• na cabine e no chassi
▶ não aplicável

Alternador -
▶ 80 A

Adaptação para Trator

Quinta roda -
▶ JOST 185mm (2")
• JOST 250mm (2")

Posição da quinta roda -
• 260 mm
▶ 310 mm
• 460 mm
• 510 mm
• 660 mm
• 710 mm

Chapa de montagem para a quinta roda -
▶ com 40 mm D-valor max 152kN
• com 40 mm D-valor max 152kN HD

Suporte quinta roda -
▶ furado

Iluminação de quinta roda -
• branca
▶ sem

Conexão elétrica do reboque -
▶ 1x7 polos (24N) ISO 1185

Cabo elétrico de conexão do reboque -
▶ 7 polos para 7 polos

Proteção traseira do chassi -
▶ com

Plataforma traseira -
▶ simples
• duplo

Diversos

Adaptação do chassi -
▶ articulado

Escada do lado esquerdo -
▶ simples

Escada do lado direito -
▶ sem

Tampas das porcas das rodas -
• em aço pintado
• em aço cromado
▶ sem

Mangueira para enchimento dos pneus -
• com 20 metros
▶ sem

Saída do escape -
▶ esquerda

Protetor do silencioso -
▶ simples

Silenciador -
▶ cubico

Nível de ruído -
▶ 80dB(A) de acordo com ISO 362:1994

Cinta de proteção do cardan -
▶ com

Macaco -
▶ com

Lanterna traseira -
▶ 7 câmaras compacta

Cabine

Cores

Cor de Cabine
• Customizado
▶ Branco Marfim

- Vermelho Pimenta
- Azul Pacífico

Cor da grade frontal -
▶ cinza

Classe de Conforto

Rádio -
▶ preparação (12V)
• CD sem controles no volante

Controles de programação de velocidade -
▶ no painel

Lâmpada teste da pressão do freio -
▶ com

Preparação para rádio PX -
▶ preparação

Alavanca de câmbio escamoteável -
▶ com

Posição do parachoque -
▶ alto

Dispositivo de reboque frontal -
▶ sem

Revestimento interno da cabine -
▶ vinil classic
• tecido classic

Painel das portas -
▶ plástico

Compartmento nas portas -
• com
▶ sem

Levantador dos vidros -
• elétrico lado passageiro
▶ manual lado motorista e passageiro

Limpador dos faróis -
▶ sem

Controle da altura dos faróis -
▶ sem

Luz no degrau da cabine -
▶ sem

Sistema de gerenciamento de frota -
▶ preparação
• Preparação para IRIS - GPRS
• Preparação para IRIS - Híbrido

Travamento elétrico das portas -
• com chave
▶ sem

Imobilizador -
▶ sem

Coluna de direção ajustável -
▶ com

Tomada de 12V no painel de instrumentos -
▶ com

Luz do interior da cabine -
▶ básica

Painel de instrumentos -
▶ curto

Farol de neblina no parachoque -
▶ com

Farol de milha no parachoque -
▶ com

Tipo de retrovisor -
▶ sem defletor de ar

P 270 LA4x2SZ

Espelho angular -

- ▶ lado do motorista e passageiro

Espelho close up lado passageiro -

- ▶ com

Ajuste elétrico do espelho retrovisor -

- ▶ sem

Aquecimento elétrico dos espelhos retrovisores -

- com
- ▶ sem

Compartimento embaixo da cama -

- ▶ aberto

Teto solar -

- ▶ abertura manual

Cortina para parabrisa e portas -

- ▶ sem
- com

Vidros e Espelhos Retrovisores

Vidro traseiro da cabina -

- ▶ sem

Parabrisas -

- ▶ verde

Espelho retrovisor lado do motorista -

- ▶ esférico

Espelho retrovisor lado do passageiro -

- ▶ esférico

Iluminação

Farol tipo -

- ▶ normal

Assimetria do farol -

- ▶ direita

Proteção dos faróis -

- ▶ sem

Posição da luz de leitura na cama -

- lado direito

Luz de farol contínua -

- com
- ▶ sem

Luz de ré -

- ▶ com

Alarme sonoro de ré -

- com
- ▶ sem

Luz de marcação externa -

- ▶ branca

Lâmpada de identificação -

- ▶ branca

Equipamentos Exteriores Adicionais

Suspensão da cabine -

- ▶ 4 pontos mecânica
- 4 pontos a ar

Paracheque de aço -

- ▶ Sem

Buzina -

- ▶ a ar comprimido na dianteira

Buzina a ar no teto -

- ▶ sem

Trilho do teto -

- com
- ▶ sem

Defletor de ar -

- para cavalo mecânico
- ▶ sem
- baixo adaptado para trator

Barra estabilizadora da cabine -

- ▶ conforto

Trava da grade frontal -

- ▶ com

Equipamentos Internos da Cabine

Bancos e Camas

Banco do motorista -

- ▶ médio

Banco do passageiro -

- ▶ básico estático

Revestimento do banco do motorista -

- ▶ veludo

Revestimento do banco do passageiro -

- ▶ veludo

Rede de proteção da cama -

- com
- sem

Regulagem do amortecimento do banco do motorista -

- com
- ▶ sem

Regulagem do amortecimento do banco do passageiro -

- ▶ sem

Sinal de aviso de cinto -

- ▶ sem

Cama -

- inferior classic

Sistema de Climatização

Controle da temperatura da cabine -

- ▶ manual
- automático

Ar condicionado -

- com
- ▶ sem

Controles e Instrumentos

Painel de instrumentos -

- ▶ com computador de bordo (km/h)

Acabamento do painel de instrumentos -

- ▶ com tratamento

Tacógrafo -

- ▶ 7 dias
- 1 dia (VDO)

Equipamentos Internos Adicionais

Cortina para a janela traseira -

- ▶ sem

Cortina para a cama -

- sem

Painel do lado do passageiro -

- ▶ com tampa

Rede anti-mosquito -

- ▶ com
- sem

Quebra-sol lateral interno -

- ▶ lado esquerdo

Triângulo de segurança -

- ▶ um

Extintor de incêndio -

- ▶ 1 x 2 Contran 157/04

Kit de ferramentas -

- ▶ simplificado

Entrega

-

Manual do operador -

- ▶ Português (SLA)

Idioma de plaquetas -

- ▶ Português

