

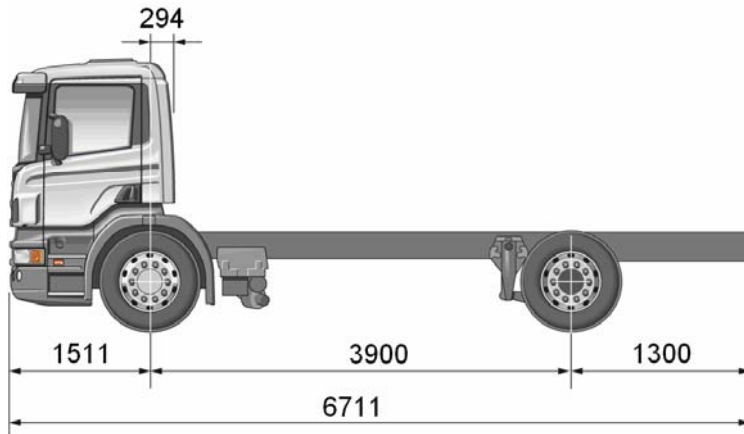

Especificação Técnica

P 420 CB4x4HZ



041149-002

Pesos (kg)

Dianteiro	5299
Total	7863
Traseiro	2564

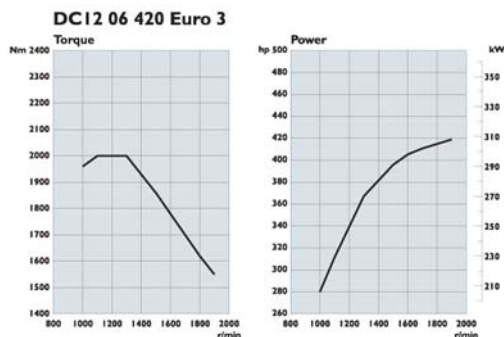

Motor

Cilindrada (dm ³)	11.7
Cilindros	6
Emissões	Euro 3
Potência Freio Motor (kW)	247 (@ 2400 rpm)
Potência Máx. (hp)	420 (@ 1900 rpm)
Potência Máx. (kW)	309 (@ 1900 rpm)
Torque Máx. (Nm)	2000 (@ 1100-1300 rpm)

Caixa de câmbio

Marchas a ré	2
Marchas a frente	12

P 420 CB4x4HZ

Configuração Básica

-

Cabine -

- ▶ CP14

Classe de Conforto PGR

- ▶ Classe I Off Road
- Classe II Off Road

Motor -

- ▶ DC12 06 420 hp

Caixa de câmbio -

- ▶ GRS890
- GRS890R com Retarder

Retarder -

- Scania
- ▶ sem

Opticruise -

- ▶ sem

Redução eixo traseiro -

- ▶ RP835

Relação de diferencial -

- ▶ 5,14:1

Trava de diferencial -

- ▶ com

Sistema de suspensão -

- ▶ dianteira e traseira a mola

Tipo de suspensão dianteira -

- ▶ Parabólica 3x29

Tipo de suspensão traseira -

- ▶ Trapezoidal 9x15 + 6x14

Suspensão de ar traseira -

- ▶ não aplicável

Tipo de freio -

- ▶ tambor

ABS -

- ▶ com
- sem

Controle de tração TC -

- ▶ sem

Distância entre eixos -

- 3550 mm
- ▶ 3900 mm
- 4700 mm
- 5100 mm

Tanque de combustível lado esquerdo -

- 200L aço
- 300L aço
- ▶ sem

Tanque de combustível lado direito -

- ▶ 300L aço

Sugestão para Segmentação

- ▶ Customizado
- STD

Trem de Força

Motor

Cilindrada do motor -

- ▶ 12 litros

Nível de emissões -

- ▶ CONAMA fase P5

Controle do freio motor -

- ▶ automático

Controle do ventilador -

- eletrônico
- ▶ mecânico

Relação do ventilador do motor -

- ▶ 1:1

Tipo de ventilação do cárter -

- ▶ aberta

Limitador de fumaça branca -

- ▶ com

Tomada de ar -

- frontal
- ▶ traseira

Filtro de ar de segurança -

- ▶ com

Caixa de Cambio

Arrefecimento da caixa de câmbio -

- ▶ com

Sistema de proteção da embreagem -

- ▶ com

Aviso de sobrecarga na embreagem -

- ▶ com

Tomada de Força

Tomada de Força EG -

- EG604P
- EG610F
- ▶ Sem

Tomada de força EK -

- EK640
- ▶ Sem

Suspensão

Componentes

Medidor de carga no eixo -

- ▶ sem

Barra estabilizadora dianteira -

- ▶ rigidez normal

Barra estabilizadora traseira -

- ▶ com

Ajuste de nível da suspensão -

- ▶ não aplicável

Informações de Peso e Carga

Carga do eixo dianteiro -

- ▶ 9.000 kg

Carga no eixo traseiro -

- ▶ 13000 Kg

PBT peso bruto total técnico -

- ▶ 22000 kg

CMT - Capacidade máxima de tração -

- ▶ 80.000 kg

PBTC peso bruto total combinado legal -

- ▶ 57.000 kg

PBT peso bruto total legal -

- ▶ 16.000 kg

Freios

Serviço

Adaptação do sistema de freio -

- Trator
- ▶ Rígido

Categoria de freio -

- ▶ CA

Compressor com controle eletrônico (APS) -

- ▶ com

Controle do sistema de freios -

- ▶ pneumático

Ajuste dos freios -

- ▶ automático

Largura da lona de freio eixo traseiro 10" -

- ▶ com

Válvula sensora de carga -

- ▶ com

Estacionamento

Freio de estacionamento eixo dianteiro -

- ▶ com

Válvula do freio de estacionamento -

- ▶ sem cheque de posição

Válvula interlock -

- com
- ▶ sem

Reboque

Freio de reboque -

- com
- ▶ sem

Controle manual do freio do reboque -

- com
- ▶ sem

Luz de freio no controle manual do freio

reboque -

- com
- ▶ sem

Pneus e Rodas

-

Pneu

- ▶ Customizado
- Misto 1100 R 22
- Rodoviário 1100 R 22

Rodas -

- 8,25-22,5" aço
- ▶ 8,0-22" aço

Chassi

Dimensões

Largura do chassi -

- ▶ 2600 mm

P 420 CB4x4HZ

Balanço traseiro -

- ▶ 1300
- 1400
- 1500
- 1600
- 1700
- 1800
- 1900
- 2000
- 2100
- 2200
- 2300
- 2400
- 2500
- 2600
- 2700
- 2800
- 2900
- 3000
- 3100
- 3200
- 3300
- 3400
- 3500
- 3600
- 3700
- 3800
- 3900
- 4000
- 1200

Travessa traseira do chassi -

- ▶ sem

Engate Traseiro Automático -

- ▶ Sem
- Ringfeder 4040 Pin 40

Posição do engate traseiro -

- ▶ não aplicável

Direção

Posição do volante -

- ▶ lado esquerdo

Sistema de direção -

- ▶ 1 circuito

Opcionais de Tanque de Combustível

Posição do tanque de combustível -

- ▶ alta

Tampa do tanque de combustível -

- ▶ com chave

Aquecedor de combustível -

- ▶ sem

Filtro de combustível separador de água -

- ▶ com

Paralamas

Paralama dianteiro -

- ▶ em uma peça

Parabarro dianteiro -

- com
- ▶ sem

Paralama traseiro -

- ▶ sem

Paralama traseiro -

- ▶ não aplicável

Elétricos

Bateria -

- ▶ 180 ah

Manutenção da bateria -

- ▶ normal

Chave geral da bateria -

- ▶ sem
- serviço
- segurança

Posição da chave geral da bateria -

- na cabine
- no chassi
- ▶ não aplicável

Alternador -

- 80 A
- ▶ 100 A

Adaptação para Trator

Conexão elétrica do reboque -

- 1x7 polos (24N) ISO 1185
- ▶ sem

Cabo elétrico de conexão do reboque -

- ▶ sem

Diversos

Adaptação do chassi -

- ▶ rígido

Escada do lado esquerdo -

- ▶ sem

Escada do lado direito -

- ▶ sem

Tampas das porcas das rodas -

- em aço pintado
- ▶ sem

Mangueira para enchimento dos pneus -

- com 20 metros
- ▶ sem

Saída do escape -

- ▶ vertical

Protetor do silencioso -

- ▶ simples

Silenciador -

- ▶ cubico

Nível de ruído -

- ▶ 84dB(A) de acordo com ISO 362

Cinta de proteção do cardan -

- ▶ sem

Macaco -

- ▶ com

Lanterna traseira -

- ▶ 7 câmaras compacta

Cabine

Cores

Cor de Cabine

- Customizado
- ▶ Branco Marfim
- Vermelho Pimenta

- Azul Pacífico

Cor da grade frontal -

- ▶ cinza

Classe de Conforto

Rádio -

- preparação (12V)
- ▶ sem

Controles de programação de velocidade -

- no volante
- ▶ no painel

Lâmpada teste da pressão do freio -

- ▶ com

Preparação para rádio PX -

- ▶ preparação

Alavanca de câmbio escamoteável -

- ▶ com
- sem

Posição do parachoque -

- ▶ não aplicável

Dispositivo de reboque frontal -

- ▶ no centro
- sem

Revestimento interno da cabine -

- ▶ vinil classic

Painel das portas -

- ▶ plástico

Compartimento nas portas -

- com
- ▶ sem

Levantador dos vidros -

- elétrico lado passageiro
- ▶ manual lado motorista e passageiro

Limpador dos faróis -

- ▶ sem

Controle da altura dos faróis -

- ▶ sem

Luz no degrau da cabine -

- ▶ sem

Sistema de gerenciamento de frota -

- ▶ preparação
- Preparação para IRIS - GPRS
- Preparação para IRIS - Híbrido

Travamento elétrico das portas -

- com chave
- ▶ sem

Imobilizador -

- ▶ sem

Coluna de direção ajustável -

- ▶ com

Tomada de 12V no painel de instrumentos -

- ▶ com

- ▶ com

Luz do interior da cabine -

- ▶ básica

Painel de instrumentos -

- ▶ curto

Farol de neblina no parachoque -

- ▶ somente preparação elétrica

Farol de milha no parachoque -

- ▶ somente preparação elétrica

Tipo de retrovisor -

- ▶ sem defletor de ar

P 420 CB4x4HZ

Espelho angular -

- ▶ lado do motorista e passageiro

Espelho close up lado passageiro -

- com
- ▶ sem

Ajuste elétrico do espelho retrovisor -

- ▶ sem

Aquecimento elétrico dos espelhos retrovisores -

- com
- ▶ sem

Compartimento embaixo da cama -

- ▶ sem
- aberto

Teto solar -

- ▶ abertura manual

Cortina para parabrisa e portas -

- ▶ sem

Vidros e Espelhos Retrovisores

Vidro traseiro da cabina -

- com
- ▶ sem

Parabrisas -

- ▶ verde

Espelho retrovisor lado do motorista -

- ▶ plano

Espelho retrovisor lado do passageiro -

- ▶ esférico

Iluminação

Farol tipo -

- ▶ normal

Assimetria do farol -

- ▶ direita

Proteção dos faróis -

- ▶ com

Luz de farol contínua -

- com
- ▶ sem

Luz de ré -

- ▶ com

Alarme sonoro de ré -

- ▶ com

Luz de marcação externa -

- ▶ branca

Lâmpada de identificação -

- ▶ sem
- branca

Equipamentos Exteriores Adicionais

Suspensão da cabina -

- ▶ 4 pontos mecânica

Parachoque de aço -

- ▶ com

Buzina -

- ▶ a ar comprimido na dianteira

Buzina a ar no teto -

- ▶ sem

Trilho do teto -

- com
- ▶ sem

Defletor de ar -

- ▶ sem

Barra estabilizadora da cabina -

- conforto
- ▶ aplicação severa

Trava da grade frontal -

- ▶ sem

Equipamentos Internos da Cabine

Bancos e Camas

Banco do motorista -

- médio
- ▶ básico

Banco do passageiro -

- sem
- ▶ básico estático

Revestimento do banco do motorista -

- ▶ vinil

Revestimento do banco do passageiro -

- não aplicável
- ▶ vinil

Regulagem do amortecimento do banco do motorista -

- ▶ sem

Regulagem do amortecimento do banco do passageiro -

- ▶ sem

Sinal de aviso de cinto -

- ▶ sem

Sistema de Climatização

Controle da temperatura da cabina -

- ▶ manual
- automático

Ar condicionado -

- com
- ▶ sem

Controles e Instrumentos

Painel de instrumentos -

- ▶ com computador de bordo (km/h)

Acabamento do painel de instrumentos -

- ▶ com tratamento

Tacógrafo -

- ▶ 7 dias
- 1 dia (VDO)

Equipamentos Internos Adicionais

Cortina para a janela traseira -

- ▶ sem

Painel do lado do passageiro -

- ▶ com tampa

Rede anti-mosquito -

- com
- ▶ sem

Quebra-sol lateral interno -

- ▶ lado esquerdo

Triângulo de segurança -

- ▶ um

Extintor de incêndio -

- ▶ 1 x 2 Contran 157/04

Kit de ferramentas -

- ▶ simplificado

Entrega

-

Manual do operador -

- ▶ Português (SLA)

Idioma de plaquetas -

- ▶ Português

