

SCANIA – G 380 LA4x2SZ c/ 3º eixo R782

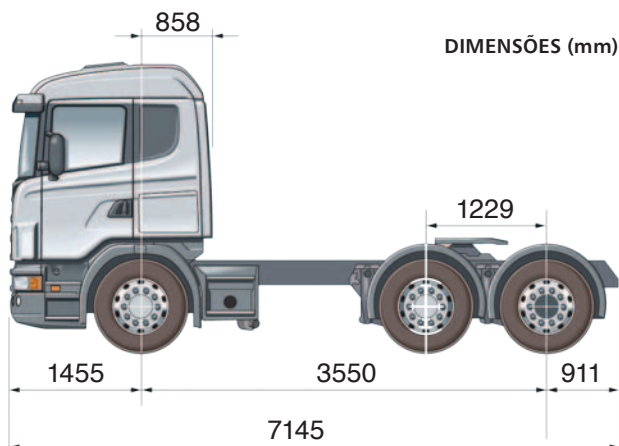



PESOS (Kg)

Eixo dianteiro	4.710
Eixo traseiro	3.410
Total	8.220

TREM DE FORÇA

MOTOR

► DC12 17 380 hp

Cilindrada (litros)	11.7
Cilindros	6
Nível de Emissões	Euro 3
Potência Freio Motor (kW)	247 (at 2.400 rpm)
Potência Máx. (hp)	380 (at 1.900 rpm)
Potência Máx. (kW)	279 (at 1.900 rpm)
Torque Máx. (Nm)	1.900 (at 1.100-1.300 rpm)

CAIXA DE VELOCIDADES

- GRS900
- GRS900R } 12 marchas à frente

Opticruise

- (Sistema Automatizado de Troca de Marcha)
- sem

TOMADA DE FORÇA

- EG604P
- EG610F
- sem

DIFERENCIAL

- R782

Relação de diferencial

- 3,42:1
- 3,08:1
- 3,80:1
- 3,27:1

Controle de tração TC

- sem

CHASSI

DISTÂNCIA ENTRE EIXOS

- 3.550mm

SUSPENSÃO DIANTEIRA

- Tipo de suspensão dianteira
- Trapezoidal 7x15
 - Parabólica 2x32

SUSPENSÃO TRASEIRA

- Tipo de suspensão traseira
- sem

TANQUE DE COMBUSTÍVEL

- Tanque de combustível lado esquerdo
- sem
 - 330L alumínio (cil.)
 - 400L alumínio (cil.)
 - 440L alumínio (cil.)

Tanque de combustível lado direito

- 330L alumínio (cil.)
- 400L alumínio (cil.)
- 440L alumínio (cil.)

PNEUS

- 295/80

RODAS

- 8,25-22,5" aço
- 8,25-22,5" alumínio

SISTEMA DE FREIOS

- Freio de duplo circuito hidráulico (tambor)

ABS

- com
- sem

Retarder - 650Kw

- (Sistema de freio auxiliar hidráulico)
- com
 - sem

CARGA NOS EIXOS

- Carga do eixo dianteiro
- 6.700 kg

Carga no eixo traseiro

- 20.000 kg

PBT peso bruto total técnico

- 26.700 kg

CMT - Capacidade máxima de tração

- 66.000 kg

SISTEMA ELÉTRICO

- Bateria
- 180 ah
- Alternador
- 100 A

CABINA

TIPO DE CABINA

- Cabina
- CG19

EQUIPAMENTOS DA CABINA

- Ar condicionado
- com
 - sem

Levantador dos vidros

- elétrico lado motorista e passageiro
- elétrico lado passageiro

Tipo de retrovisor

- com defletor de ar
- sem defletor de ar

Espelho retrovisor lado do motorista

- esférico

Espelho retrovisor lado do passageiro

- esférico

Espelho angular

- lado do passageiro
- lado do motorista e passageiro

Espelho close up lado passageiro

- com
- sem

Ajuste elétrico do espelho retrovisor

- lado passageiro
- lado motorista e passageiro
- sem

Banco do motorista

- médio

Banco do passageiro

- articulado (assento e costas)

Revestimento do banco do passageiro

- tecido

Revestimento do banco do motorista

- tecido

Regulagem do amortecimento do banco do motorista

- com
- sem

Farol tipo

- normal

Painel das portas

- plástico

Compartmento nas portas

- com
- sem

Tapetes motorista e passageiro

- borracha
- sem

Tapete central

- borracha

Suspensão da cabina

- 4 pontos a ar
- 4 pontos mecânica

Alarme sonoro de ré

- com
- sem

Luz de farol contínua

- com
- sem

Rádio

- preparação (12V)
- CD sem controles no volante

Travamento elétrico das portas

- com chave
- sem